

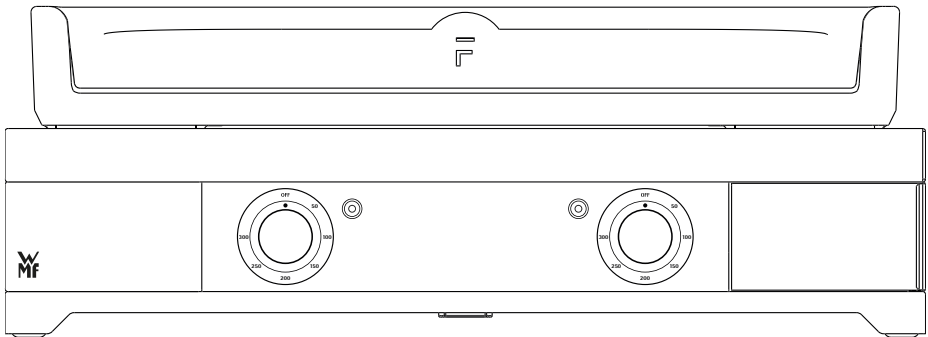

PLANCHA

EDITION ONE 45E | 60E



BEDIENUNGSANLEITUNG
OPERATING INSTRUCTIONS

BESTANDTEILE IM ÜBERBLICK
OVERVIEW OF COMPONENTS

PLANCHA
EDITION ONE 45E | 60E

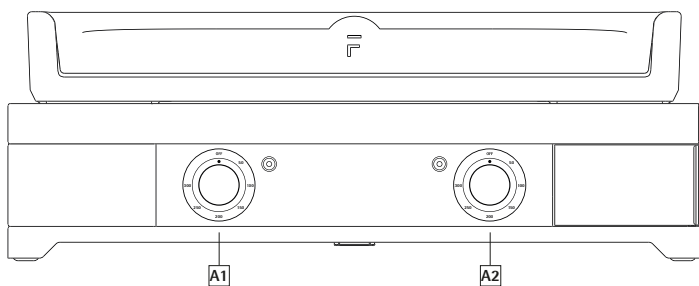
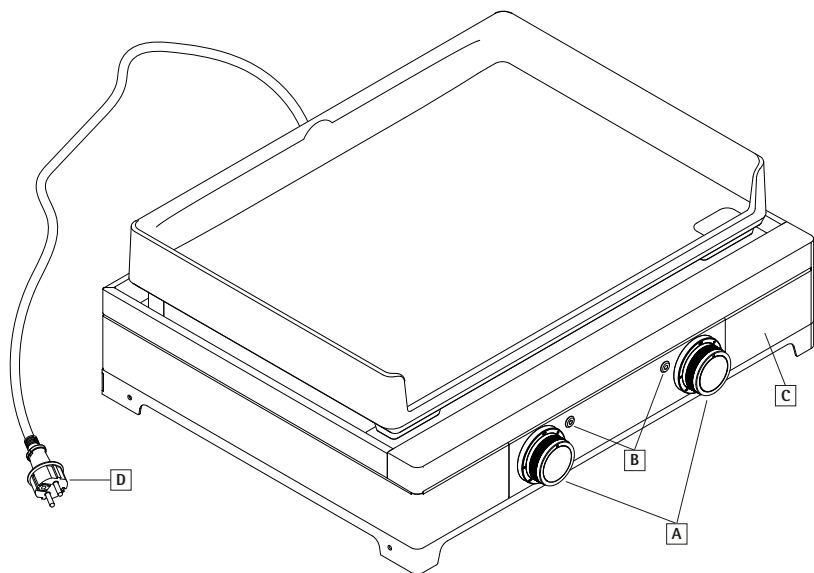

DE	Bedienungsanleitung	4
EN	Operating instructions	10
FR	Notice d'utilisation	14
ES	Instrucciones de uso	20
IT	Istruzioni per l'uso	26
NL	Gebruiksaanwijzing	32
PT	Manual de instruções	38

4/26



DIESES GERÄT IST NUR FÜR DIE VERWENDUNG IM FREIEN BESTIMMT!

1 | KOMPONENTEN

- A Temperaturregler
 - A1 linker Bereich
 - A2 rechter Bereich
- B Temperatur-Kontrollleuchte
- C Fettauffangschale
- D Netzkabel

2 | VOR DER VERWENDUNG

Lesen Sie die Bedienungsanleitung sorgfältig durch. Sie enthält wichtige Hinweise für den Gebrauch, die Sicherheit und die Wartung des Geräts. Die Nichtbeachtung dieser Anweisungen kann zu schweren Verletzungen oder Sachschäden führen (Verbrennungen, Explosionen, Brände usw.). Die Anleitung ist sorgfältig aufzubewahren und an nachfolgende Benutzer weiterzugeben. Das Produkt darf nur für den vorgesehenen Zweck unter Beachtung dieser Anleitung verwendet werden. Dieses Gerät ist nicht für den gewerblichen Gebrauch bestimmt.

- Entfernen Sie vor dem ersten Gebrauch die Kunststoffabdeckungen von den Griffen.
- Entfernen Sie vor dem Gebrauch unbedingt die Klebefolie von den Edelstahlteilen.
- Entfernen Sie vor der Benutzung Ihrer Plancha alle brennbaren Gegenstände aus der Umgebung, z. B. Papier, Flaschen mit brennbaren Flüssigkeiten.

Bevor Sie das Gerät anschließen, prüfen Sie bitte folgendes:

- dass die Leistung Ihrer Elektroinstallation für einen ordnungsgemäßen Betrieb des Geräts ausreicht.
- dass Ihre Installation den geltenden Normen entspricht (Kabeldurchmesser, Absicherung) und sich in einem guten Zustand befindet.
- dass Ihre Steckdose mit einem Schutzleiter ausgestattet ist.
- Das Gerät muss an einer 230 V/50–60 Hz Steckdose angeschlossen werden und die Steckdose muss mit einer 10 A bis 16 A Sicherung abgesichert sein.

3 | WICHTIGE SICHERHEITSHINWEISE

- Dieses Gerät ist ausschließlich zum Grillen von Lebensmitteln bestimmt.
- Die Plancha muss auf einer horizontalen, nicht brennbaren und stabilen Oberfläche, die hohen Temperaturen standhält oder auf einem Wagen bzw. Modul von WMF aufgestellt werden.
- Platzieren Sie die Plancha so, dass ein Mindestabstand von einem Meter zu brennbaren Gegenständen gewährleistet ist. Zudem muss immer ein Mindestabstand von 2 Metern zu Wasserquellen oder Feuchtigkeitsquellen eingehalten werden (Swimmingpool, Teich etc.).
- Wenn Ihr Gerät durch eine Abdeckhaube geschützt ist, entfernen Sie diese unbedingt vor jedem Gebrauch.
- Ungeeignete Verlängerungskabel und Steckdosen können verschmoren und Fehlerströme verursachen. Es drohen Sachschäden und/oder Personenschäden.

- Verwenden Sie nur Verlängerungskabel und Steckdosen, die für den Außenbereich geeignet sind, mit einem Schuko-Stecker ausgerüstet sind und einen Leiterquerschnitt von 1,5 mm² aufweisen.
- Verlegen Sie die Zuleitung so kurz wie möglich und nie länger als 4 m.
- Rollen Sie Verlängerungskabel vollständig ab.



Im laufenden Betrieb werden das Gerät und die zugänglichen Teile heiß. Bitte achten Sie darauf, dass diese heißen Teile nicht berührt werden. Kinder sollten auf Distanz gehalten oder ständig überwacht werden.

- Bewegen Sie das Gerät niemals während des Betriebs.
- Schneiden Sie Lebensmittel nicht mit einem Messer direkt auf der Planchaplatte.
- Verwenden Sie keine harten, scharfkantigen oder spitzen Gegenstände – wie z. B. einen Spatel – um auf die Planchaplatte oder deren Rand zu schlagen oder zu klopfen, da sonst die Beschichtung beschädigt oder abgelöst werden kann.
- Lagern Sie keine hitzeempfindlichen Gegenstände auf dem Regal direkt unter der Plancha, da diese während des Betriebs sehr viel Wärme abgibt.
- Verwenden Sie keine externen Zeitschaltuhren.
- Nach jedem Gebrauch des Gerätes oder zur Reinigung drehen Sie den Temperaturregler auf „OFF“ und ziehen Sie das Stromkabel.
- Bevor Sie das Gehäuse oder die Fettauffangschale reinigen, warten Sie, bis das Gerät abgekühlt ist.
- Verwenden Sie zur Reinigung keinen Hochdruckreiniger.
- Unter keinen Umständen dürfen Sie das Gerät öffnen, wenden Sie sich bei Fehlfunktionen an Ihren Händler.
- Bei einer elektrischen Störung unterbricht das Gerät das Aufheizen auf 350 °C und schaltet automatisch die Stromzufuhr ab.

- Ziehen Sie das Stromkabel aus der Steckdose und wenden Sie sich an Ihren Händler.

4 | INBETRIEBNAHME

- Richten Sie das Gerät mit den höhenverstellbaren Füßen aus, damit die Plancha nicht auf dem Stahlrahmen steht.

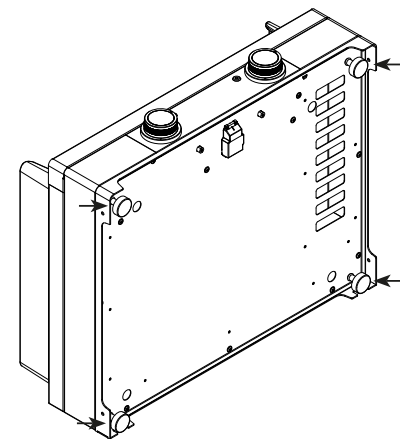

- Vor dem Anschluss des Gerätes stellen Sie sicher, dass sich der Temperaturregler in der „OFF“-Position (1) befindet.
- Um die gewünschte Temperatur einzustellen, drehen Sie den Temperaturregler im Uhrzeigersinn (2).
- Die Kontrolllampe leuchtet blau auf und das Gerät beginnt zu heizen (3).

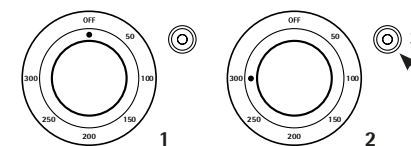

- Bei der ersten Inbetriebnahme sollte das Gerät 10 Minuten leer betrieben werden (ein leichter Geruch kann für ein paar Momente auftreten).

- Wenn die gewünschte Temperatur erreicht ist, erlischt die blaue Kontrolllampe und das Gerät schaltet ab. Das Gerät schaltet sich wieder ein, wenn die Temperatur die von Ihnen zuvor eingestellte unterschreitet.
- Während des gesamten Grillvorganges können Sie die Temperatur von 0 bis 300 °C einstellen.
- Heizen Sie die Plancha auf 200 °C vor und regulieren Sie die Temperatur je nach Grillzustand Ihrer Speisen.

5 | REINIGUNG UND PFLEGE

Vor jeder Reinigung ziehen Sie unbedingt das Stromkabel aus der Steckdose!

Es ist ratsam, die Fettauffangschale nach jedem Gebrauch zu leeren und zu reinigen. Die Fettauffangschale muss **in kaltem Zustand der Plancha** gereinigt werden.

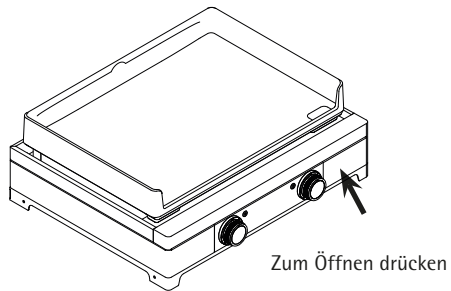

Es gibt zwei Möglichkeiten, die Plancha zu reinigen:

1. **Im heißen Zustand:** Wenn nach dem Betrieb die Gussplatte noch heiß ist, nutzen Sie die Gelegenheit diese zu reinigen! Entfernen Sie die Kochrückstände mit einem Edelstahlwender und einem Edelstahlschwamm. Gießen Sie Wasser direkt auf die heiße Platte und säubern Sie diese mit einem Edelstahlschwamm, indem Sie die Rückstände ganz einfach in Richtung des Fettauffangschale schieben. Um

Verbrennungen zu vermeiden, nutzen Sie den Edelstahlwender/Spatel um den Edelstahlschwamm zu bewegen. Behalten Sie stets den Füllstand der Fettauffangschale im Auge, damit diese nicht überläuft. Sie können den Reinigungsvorgang so oft wie nötig wiederholen. Falls dabei die Plancha-Platte zu sehr abkühlt, können Sie diese zu jeder Zeit erneut aufheizen

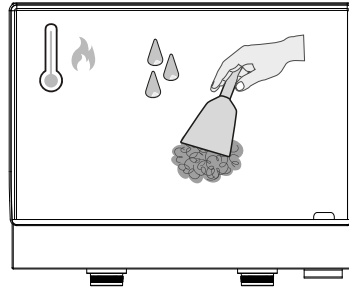

2. **Im lauwarmen/kaltem Zustand:** Tragen Sie etwas vom Reinigungsmittel auf die Gussplatte auf. Wenn Sie den WMF Plancha Reiniger verwenden, lassen Sie diesen einwirken. Reinigen Sie die Platte danach mit einem nassen Edelstahlschwamm. Sie können den Vorgang so oft wie notwendig wiederholen. Reinigen Sie abschließend die Platte mit einem Mikrofasertuch, damit Ihre Plancha wieder in neuem Glanz erstrahlt.

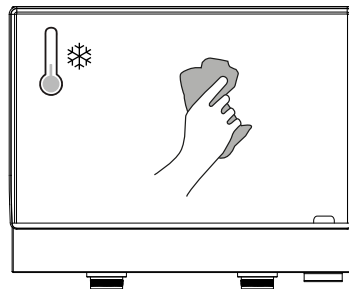

- Wenn die Platte heiß ist, verwenden Sie den Spatel, um sie mit dem Stahlschwamm zu reinigen.
- Behandeln Sie die gereinigte Plancha-Platte niemals mit Öl oder ähnlichen Produkten nach.
- Wenn Sie Ihre Plancha längere Zeit nicht benutzt haben, empfehlen wir Ihnen, sie an einem trockenen, wettergeschützten Ort zu lagern.



So reinigen Sie Ihre Plancha:

WMF bietet Reinigungsmittel und Schutzhüllen für Ihre Plancha an. Zögern Sie nicht, sich bei Ihrem Händler beraten zu lassen oder besuchen Sie unsere Website www.wmf.com

6 | GARANTIE

Die Garantiezeit erstreckt sich über 10 Jahre auf die Oberfläche der Planchaplatte. Für alle anderen Bestandteile gilt eine gesetzliche Gewährleistung von 2 Jahren. Innerhalb dieser Zeit sind Sie gegen Mängel am Produkt abgesichert, die bereits beim Kauf vorhanden waren.

- Die Garantie tritt am Tag des Kaufs des Produkts in Kraft.
- Für den Kundendienst im Zusammenhang mit der Garantie werden Sie gebeten, die Kaufrechnung, die Produktbezeichnung und die Seriennummer (auf dem Typenschild des Geräts) vorzulegen.

Die Garantie gilt nicht in den folgenden Fällen:

- Fehlfunktionen, die nicht auf das Produkt zurückzuführen sind (Schlag, Blitzschlag, Überschwemmung usw.).
- Verwendung des Geräts unter Nichtbeachtung dieser Anleitung.
- Nichtbeachten der geltenden Regeln für den elektrischen Anschluss
- Nichteinhaltung aller Sicherheitshinweise.
- Verwendung des Geräts für andere als die vorgesehenen Zwecke.
- Jegliche Veränderung des Geräts, die die ursprünglichen Eigenschaften beeinträchtigt.
- Jegliche Eingriffe, die außerhalb des Netzes unserer autorisierten Händler vorgenommen wurden.
- Jedes Gerät, bei dem das Typenschild fehlt.
- Jegliche Beschädigung des Produkts aufgrund unzureichender Wartung, eines fehlenden Schutzes oder eines nicht für das Produkt geeigneten Schutzes bei der Lagerung.

7 | TECHNISCHE DATEN

Nennspannung:	230 V, 50–60 Hz
Leistungsaufnahme:	2500 W (Edition One 45E) 3200 W (Edition One 60E)
Schutzklasse:	I
IP Schutzart:	IPX4
Abmessungen (mm):	L 505 × B 545 × H 238 (Edition One 45E) L 655 × B 545 × H 238 (Edition One 60E)

Das Gerät entspricht den Europäischen Richtlinien 2014/35/EU und 2014/30/EU.

Umweltschutz



Bedeutung des Symbols „Durchgestrichene Mülltonne“

Das auf Elektro- und Elektronikgeräten regelmäßig abgebildete Symbol einer durchgestrichenen Mülltonne weist darauf hin, dass das jeweilige Gerät am Ende seiner Lebensdauer getrennt vom unsortierten Siedlungsabfall zu erfassen ist.

Getrennte Erfassung von Altgeräten

Elektro- und Elektronikgeräte, die zu Abfall geworden sind, werden als Altgeräte bezeichnet. Besitzer von Altgeräten haben diese einer vom unsortierten Siedlungsabfall getrennten Erfassung zuzuführen. Altgeräte gehören insbesondere nicht in den Hausmüll, sondern in spezielle Sammel- und Rückgabesysteme.

Die getrennte Entsorgung eines Haushaltsgerätes vermeidet mögliche negative Auswirkungen auf die Umwelt und die menschliche Gesundheit, die durch eine nicht vorschriftsmäßige Entsorgung bedingt sind. Zudem ermöglicht wird die Wiederverwertung der Materialien, aus denen sich das Gerät zusammensetzt, was wiederum eine bedeutende Einsparung an Energie und Ressourcen mit sich bringt.

Enthalten die Produkte Batterien und Akkus oder Lampen, die aus dem Altgerät zerstörungsfrei entnommen werden können, sind Sie als Endnutzer gesetzlich dazu verpflichtet, diese vor der Entsorgung zu entnehmen und getrennt als Batterie bzw. Lampe zu entsorgen.

Möglichkeiten der Rückgabe von Altgeräten

Besitzer von Altgeräten aus privaten Haushalten können diese bei den Sammelstellen der öffentlich-rechtlichen Entsorgungsträger oder bei den von Herstellern oder Vertreibern im Sinne des ElektroG eingerichteten Rücknahmestellen unentgeltlich abgeben. Auskünfte zur nächsten Abfallsammelstelle erhalten Sie beim Hersteller oder Händler.

Datenschutz

Wir weisen alle Endnutzer von Elektro- und Elektronikaltgeräten darauf hin, dass Sie für das Löschen personenbezogener Daten auf den zu entsorgenden Altgeräten selbst verantwortlich sind.

Umwelt



Denken Sie an den Schutz der Umwelt!

- ① Ihr Gerät enthält wertvolle Rohstoffe, die wieder verwertet werden können.
- ➔ Geben Sie Ihr Gerät deshalb bitte bei einer Sammelstelle Ihrer Stadt oder Gemeinde ab.

Änderungen vorbehalten.



THIS APPLIANCE IS INTENDED FOR OUTDOOR USE ONLY!

1 | COMPONENTS

- A** Temperature controller
 - A1** left area
 - A2** right area
- B** Temperature indicator light
- C** Grease drip tray
- D** Power cable

2 | BEFORE USE

Read the operating instructions carefully. It contains important instructions for the use, safety and maintenance of the appliance. Failure to follow these instructions may result in serious injury or damage to property (burns, explosions, fires, etc.). The instructions must be kept in a safe place and passed on to subsequent users. The product may only be used for its intended purpose in accordance with these instructions. This appliance is not intended for commercial use.

- Remove the plastic covers from the handles before first use.
- Always remove the adhesive film from the stainless steel parts before use.
- Before using your plancha, remove all flammable objects from the surrounding area, e.g. paper, bottles with flammable liquids.

Before connecting the appliance, please check the following:

- that the power of your electrical installation is sufficient for proper operation of the appliance.
- that your installation complies with the applicable standards (cable diameter, fuse protection) and is in good condition.

- that your socket outlet is equipped with a protective earth conductor.
- The appliance must be connected to a 230 V/ 50–60 Hz socket and the socket must be protected by a 10 A to 16 A fuse.

3 | IMPORTANT SAFETY INSTRUCTIONS

- This appliance is intended exclusively for grilling food.
- The plancha must be placed on a horizontal, non-flammable and stable surface that can withstand high temperatures or on a WMF cart or module.
- Position the plancha so that a minimum distance of one meter from flammable objects is guaranteed. In addition, a minimum distance of 2 meters must always be maintained from sources of water or moisture (swimming pool, pond, etc.).
- If your appliance is protected by a hood, be sure to remove it before each use.
- Unsuitable extension cables and sockets can burn out and cause fault currents. There is a risk of damage to property and/or personal injury.
- Only use extension cables and sockets that are suitable for outdoor use, are fitted with a Schuko plug and have a conductor cross-section of 1.5 mm².
- Lay the supply cable as short as possible and never longer than 4 m.
- Unwind extension cables completely.



The appliance and accessible parts become hot during operation. Please ensure that these hot parts are not touched. Children should be kept at a distance or constantly supervised.

- Never move the appliance during operation.
- Do not cut food with a knife directly on the plancha plate.
- Do not use hard, sharp-edged, or pointed objects – such as a spatula – to strike or tap the plancha plate or its edge, as this may damage or detach the coating.
- Do not store heat-sensitive items on the shelf directly below the grill, as the grill emits very high heat during operation.
- Do not use external timers.
- After each use of the appliance or for cleaning, turn the temperature control to "OFF" and unplug the power cable.
- Before cleaning the housing or the grease drip tray, wait until the appliance has cooled down.
- Do not use a high-pressure cleaner for cleaning.
- Do not open the appliance under any circumstances; contact your dealer in the event of a malfunction.
- In the event of an electrical fault, the appliance stops heating up to 350 °C and automatically switches off the power supply.
- Disconnect the power cable from the socket and contact your dealer.

4 | HOW TO GET STARTED

- Align the appliance with the height-adjustable feet so that the plancha does not rest on the steel frame.

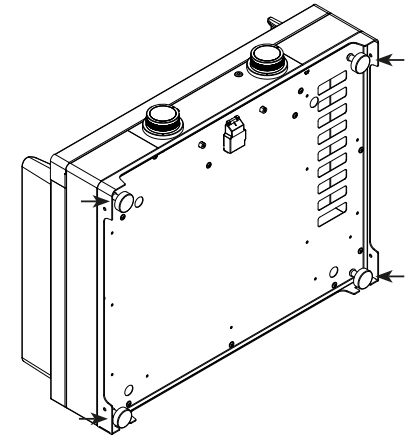

- Before connecting the appliance, make sure that the temperature control is in the "OFF" position **(1)**.
- To set the desired temperature, turn the temperature control knob clockwise **(2)**.
- The indicator light will light up blue and the appliance will start to heat up **(3)**.

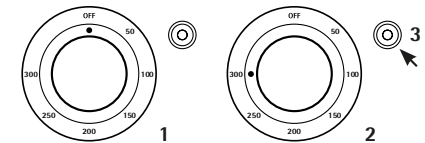

- When starting up for the first time, the appliance should be left to run for 10 minutes (a slight odor may occur for a few moments).
- When the desired temperature is reached, the blue indicator light goes out and the appliance switches off. The appliance switches on again when the temperature falls below the temperature you set previously.
- During the entire grilling process, you can set the temperature from 0 to 300 °C.
- Preheat the plancha to 200 °C and regulate the temperature depending on the grilling condition of your food.

5 | CLEANING AND CARE

Always unplug the power cable from the socket before carrying out maintenance!

It is advisable to empty and clean the grease drip tray after each use. The grease drip tray must be cleaned **when the plancha is cold**.

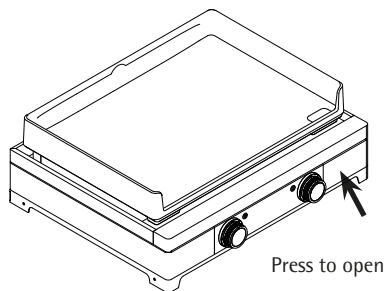

There are two ways to clean the plancha:

1. **When hot:** If the cast iron plate is still hot after use, take the opportunity to clean it! Remove the cooking residues with a stainless steel turner and a stainless steel sponge. Pour water directly onto the hot plate and clean it with a stainless steel sponge by simply pushing the residue towards the grease drip tray. To avoid burns, use the stainless steel turner/spatula to move the stainless steel sponge. Always keep an eye on the level of the grease drip tray so that it does not overflow. You can repeat the cleaning process as often as necessary. If the plancha plate cools down too much in the process, you can reheat it at any time

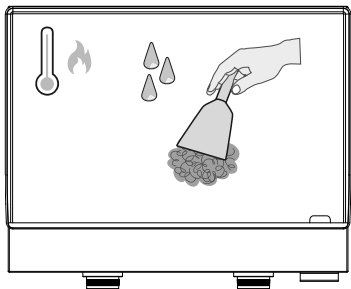

2. **In lukewarm/cold condition:** Apply some of the cleaning agent to the cast iron plate. If you are using WMF Plancha Cleaner, leave it to work. Then clean the plate with a wet sponge. You can repeat the process as often as necessary. Finally, clean the plate with a microfiber cloth to give your plancha a new shine.

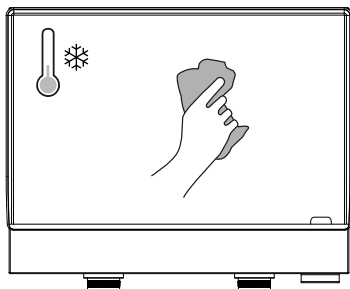

- If the plate is hot, use the spatula to clean it with the steel sponge.
- Never treat the cleaned plancha plate with oil or similar products.
- If your plancha has not been used for a long time, we recommend that you store it in a dry place away from bad weather.



How to clean your Plancha:

WMF offers cleaning agents and protective covers for your plancha. Do not hesitate to ask your dealer for advice or visit our website www.wmf.com

6 | WARRANTY

The warranty period covers 10 years for the surface of the plancha plate. All other components are subject to a statutory warranty of 2 years. During this time, you are protected against defects in the product that already existed at the time of purchase.

- The warranty comes into effect on the day of purchase of the product.
- For after-sales service in connection with the warranty, you will be asked to provide the purchase invoice, the product name and the serial number (on the nameplate of the appliance).

The warranty does not apply in the following cases:

- Malfunctions not attributable to the product (impact, lightning, flooding, etc.).
- Use of the appliance without complying with these instructions.
- Failure to observe the applicable rules for electrical connection
- Failure to comply with all safety instructions.
- Using the appliance for purposes other than those for which it is intended.
- Any modification of the device that impairs its original properties.
- Any work carried out outside the network of our authorized dealers.
- Any appliance missing the rating plate.
- Any damage to the product due to inadequate maintenance, lack of protection or protection not suitable for the product during storage.

7 | TECHNICAL DATA

Rated voltage:	230 V, 50–60 Hz
Power consumption:	2500 W (Edition One 45E) 3200 W (Edition One 60E)
Protection class:	I
IP Protection class:	IPX4
Dimensions (mm):	L 505 × W 545 × H 238 (Edition One 45E) L 655 × W 545 × H 238 (Edition One 60E)

CE The appliance complies with European Directives 2014/35/EU and 2014/30/EU.

Environment

 **Environment protection first!**

- ① Your appliance contains valuable materials which can be recovered or recycled.
- ➔ Leave it at a local civic waste collection point.

Changes possible.



CET APPAREIL EST UNIQUEMENT DESTINÉ À UNE UTILISATION EN EXTÉRIEUR !

1 | COMPOSANTS

- A** Régulateur de température
 - A1** zone gauche
 - A2** zone droite
- B** Témoin de contrôle de la température
- C** Bac de récupération des graisses
- D** Cordon d'alimentation

2 | AVANT L'UTILISATION

Lisez attentivement le mode d'emploi. Il contient des instructions importantes pour l'utilisation, la sécurité et l'entretien de l'appareil. Le non-respect de ces instructions peut entraîner des blessures graves ou des dommages matériels (brûlures, explosions, incendies, etc.). Les instructions doivent être soigneusement conservées et transmises aux utilisateurs suivants. Le produit ne doit être utilisé que pour l'usage auquel il est destiné et dans le respect de ces instructions. Cet appareil n'est pas destiné à un usage professionnel.

- Avant la première utilisation, retirez les protections en plastique des poignées.
- Retirez impérativement le film adhésif des pièces en acier inoxydable avant l'utilisation.
- Avant d'utiliser votre plancha, retirez tous les objets inflammables de l'environnement, par exemple le papier, les bouteilles contenant des liquides inflammables.

Avant de brancher l'appareil, veuillez vérifier les points suivants :

- que la puissance de votre installation électrique est suffisante pour un fonctionnement correct de l'appareil.
- que votre installation est conforme aux normes en vigueur (diamètre des câbles, protection par fusibles) et en bon état.
- que votre prise de courant est équipée d'un conducteur de protection.
- L'appareil doit être branché sur une prise de courant de 230 V/50-60 Hz et la prise de courant doit être protégée par un fusible de 10 A à 16 A.

3 | INSTRUCTIONS DE SÉCURITÉ IMPORTANTES

- Cet appareil est exclusivement destiné à la cuisson d'aliments.
- La plancha doit être placée sur une surface horizontale, ininflammable et stable, capable de supporter des températures élevées, ou sur un chariot ou un module WMF.
- Placez la plancha de manière à garantir une distance minimale d'un mètre par rapport aux objets inflammables. En outre, une distance minimale de 2 mètres doit toujours être respectée par rapport aux sources d'eau ou d'humidité (piscine, étang, etc.).
- Si votre appareil est protégé par un capot, retirez-le impérativement avant chaque utilisation.
- Les rallonges et les prises de courant non adaptées peuvent brûler et provoquer des courants de défaut. Des dommages matériels et/ou des blessures corporelles risquent d'en résulter.

- Utilisez uniquement des rallonges et des câbles adaptées à l'extérieur, équipées de prises étanches Schuko et présentant une section de conducteur de 1,5 mm².
- Poser le câble d'alimentation de l'appareil de manière à ce qu'il soit aussi court que possible, ne jamais dépasser une longueur de 4 mètres.
- Déroulez complètement les rallonges.



Pendant le fonctionnement, l'appareil et les pièces accessibles deviennent chauds. Veuillez à ne pas toucher ces parties chaudes. Les enfants doivent être tenus à distance ou surveillés en permanence.

- Ne déplacez jamais l'appareil pendant son fonctionnement.
- Ne coupez pas les aliments avec un couteau directement sur la plaque de la plancha.
- N'utilisez pas d'objets durs, tranchants ou pointus – comme une spatule – pour frapper ou taper sur la plaque de la plancha ou sur son bord, car cela pourrait endommager ou détacher le revêtement.
- Ne placez pas d'objets sensibles à la chaleur sur l'étagère située directement sous le grill, car celui-ci dégage une chaleur très élevée pendant son fonctionnement.
- N'utilisez pas de minuterie externe.
- Après chaque utilisation de l'appareil ou pour le nettoyage, tournez le bouton de réglage de la température sur «OFF» et débranchez le câble d'alimentation.
- Avant de nettoyer le boîtier ou le bac de récupération des graisses, attendez que l'appareil ait refroidi.
- N'utilisez pas de nettoyeur haute pression pour le nettoyage.
- N'ouvrez en aucun cas l'appareil, contactez votre revendeur en cas de dysfonctionnement.
- En cas de panne électrique, l'appareil interrompt le chauffage à 350 °C et coupe automatiquement l'alimentation électrique.
- Débranchez le câble électrique de la prise et contactez votre revendeur.

4 | MISE EN SERVICE

- Ajustez l'appareil à l'aide des pieds réglables en hauteur afin que la plancha ne repose pas sur le cadre en acier.

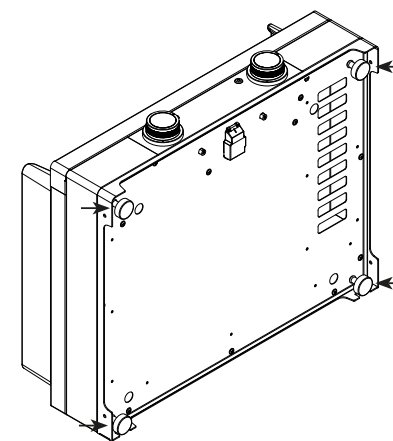

- Avant de brancher l'appareil, assurez-vous que le bouton de réglage de la température est en position «OFF» (1).
- Pour régler la température souhaitée, tournez le régulateur de température dans le sens des aiguilles d'une montre (2).
- Le voyant lumineux s'allume en bleu et l'appareil commence à chauffer (3).

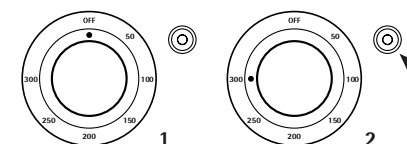

- Lors de la première mise en service, l'appareil doit fonctionner à vide pendant 10 minutes (une légère odeur peut apparaître pendant quelques instants).
- Lorsque la température souhaitée est atteinte, le voyant bleu s'éteint et l'appareil s'arrête. L'appareil se remet en marche lorsque la température est inférieure à celle que vous avez réglée auparavant.

- Pendant toute la durée de cuisson, vous pouvez régler la température de 0 à 300°C.
- Préchauffez la plancha à 200 °C et réglez la température en fonction de l'état de cuisson de vos aliments.

5 | NETTOYAGE ET ENTRETIEN

Avant tout entretien, débranchez impérativement le câble électrique de la prise !

Il est conseillé de vider et de nettoyer le bac de récupération des graisses après chaque utilisation. Le bac de récupération des graisses doit être nettoyé **lorsque la plancha est froide**.

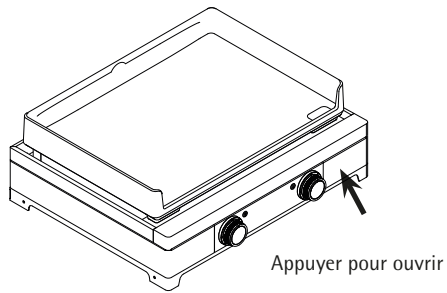

Appuyer pour ouvrir

Il existe deux possibilités pour nettoyer la plancha :

1. **Lorsque la plancha est chaude** : Si la plaque en fonte est encore chaude après l'utilisation, profitez de l'occasion pour la nettoyer ! Enlevez les résidus de cuisson à l'aide d'une spatule en acier inoxydable et d'une éponge en acier inoxydable. Versez de l'eau directement sur la plaque chaude et nettoyez-la avec une éponge en inox en poussant tout simplement les résidus vers le bac de récupération des graisses. Pour éviter les brûlures, utilisez la spatule en inox pour déplacer l'éponge en inox. Surveillez toujours le niveau de remplissage du bac de récupération des graisses

afin qu'il ne déborde pas. Vous pouvez répéter le processus de nettoyage autant de fois que nécessaire. Si la plaque de la plancha refroidit trop, vous pouvez la réchauffer à tout moment

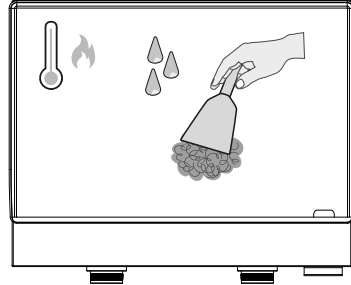

2. **A l'état tiède/froid** : Appliquez un peu de produit de nettoyage sur la plaque en fonte. Si vous utilisez le nettoyant pour plancha WMF, laissez-le agir. Nettoyez ensuite la plaque avec une éponge mouillée. Vous pouvez répéter l'opération autant de fois que nécessaire. Pour finir, nettoyez la plaque avec un chiffon en microfibras pour que votre plancha retrouve tout son éclat.

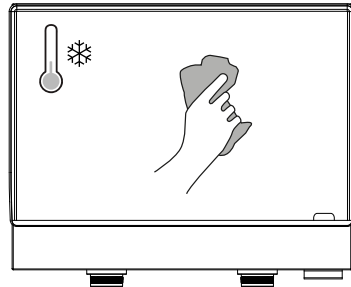

- Si la plaque est chaude, utilisez la spatule pour la nettoyer avec l'éponge en acier.
- Ne jamais traiter la plaque de la plancha nettoyée avec de l'huile ou des produits similaires.

- Si votre plancha n'a pas été utilisée pendant une longue période, nous vous recommandons de la stocker dans un endroit sec et à l'abri des intempéries.

Comment nettoyer votre plancha :



WMF propose des produits de nettoyage et des housses de protection pour votre plancha. N'hésitez pas à demander conseil à votre revendeur ou à consulter notre site Internet www.wmf.com

6 | GARANTIE

La période de garantie couvre 10 ans pour la surface de la plaque de plancha. Tous les autres composants bénéficient d'une garantie légale de 2 ans. Pendant cette période, vous êtes protégé contre les défauts du produit qui existaient déjà au moment de l'achat.

- La garantie entre en vigueur le jour de l'achat du produit.
- Pour le service après-vente lié à la garantie, il vous sera demandé de présenter la facture d'achat, la désignation du produit et le numéro de série (figurant sur la plaque signalétique de l'appareil).

La garantie ne s'applique pas dans les cas suivants :

- Dysfonctionnement non imputable au produit (choc, foudre, inondation, etc.).
- Utilisation de l'appareil en ne respectant pas les présentes instructions.
- Non-respect des règles en vigueur pour le raccordement électrique.
- Non-respect de toutes les consignes de sécurité.
- Utilisation de l'appareil à des fins autres que celles pour lesquelles il a été conçu.
- Toute modification de l'appareil susceptible d'altérer ses caractéristiques d'origine.
- Toute intervention effectuée en dehors du réseau de nos revendeurs agréés.
- Tout appareil dont la plaque signalétique est manquante.
- Toute détérioration du produit due à un entretien insuffisant, à un manque de protection ou à une protection inadaptée au produit lors de son stockage.

7 | DONNÉES TECHNIQUES

Tension nominale :	230 V, 50–60 Hz
Puissance absorbée :	2500 W (Edition One 45E) 3200 W (Edition One 60E)
Classe de protection :	I
Degré de protection IP :	IPX4
Dimensions (mm) :	L 505 × L 545 × H 238 (Edition One 45E) L 655 × L 545 × H 238 (Edition One 60E)

CE L'appareil est conforme aux directives européennes 2014/35/UE et 2014/30/UE.

Environnement



Participons à la protection de l'environnement !

- ① Votre appareil contient de nombreux matériaux valorisables ou recyclables.
- ➔ Confiez celui-ci dans un point de collecte pour que son traitement soit effectué.



FR
Cet appareil, ses accessoires, piles et cordons se recyclent

À DÉPOSER EN MAGASIN

OU

À DÉPOSER EN DÉCHÈTERIE

Points de collecte sur www.quefairedemesdechets.fr
Privilégiez la réparation ou le don de votre appareil !

Modifications possibles.



ESTE APARATO ESTÁ DESTINADO EXCLUSIVAMENTE AL USO EN EXTERIORES!

1 | COMPONENTES

- A** Regulador de temperatura
 - A1** zona izquierda
 - A2** zona derecha
- B** Indicador luminoso de temperatura
- C** Bandeja recoge-grasa
- D** Cable de alimentación

2 | ANTES DE USAR

Lea atentamente el manual de instrucciones. Contiene instrucciones importantes para el uso, la seguridad y el mantenimiento del aparato. El incumplimiento de estas instrucciones puede provocar lesiones graves o daños materiales (quemaduras, explosiones, incendios, etc.). Las instrucciones deben guardarse en un lugar seguro y transmitirse a los usuarios posteriores. El producto sólo debe utilizarse para los fines previstos de acuerdo con estas instrucciones. Este aparato no está destinado a un uso comercial.

- Retire las cubiertas de plástico de las asas antes del primer uso.
- Retire siempre la película adhesiva de las piezas de acero inoxidable antes de utilizar el aparato.
- Antes de utilizar su plancha, retire todos los objetos inflamables de los alrededores, por ejemplo, papel, botellas con líquidos inflamables.

Antes de conectar el aparato, compruebe lo siguiente:

- que la potencia de su instalación eléctrica es suficiente para el correcto funcionamiento del aparato.
- que su instalación cumple las normas vigentes (diámetro del cable, protección por fusible) y está en buen estado.
- que su toma de corriente esté equipada con un conductor de protección.
- El aparato debe conectarse a una toma de 230 V/ 50-60 Hz y la toma debe estar protegida por un fusible de 10 A a 16 A.

3 | INSTRUCCIONES IMPORTANTES DE SEGURIDAD

- Este aparato está destinado exclusivamente a asar alimentos.
- La plancha debe colocarse sobre una superficie horizontal, no inflamable y estable que soporte altas temperaturas o sobre un carro o módulo WMF.
- Coloque la plancha a una distancia mínima de un metro de objetos inflamables. Además, debe mantenerse siempre una distancia mínima de 2 metros de fuentes de agua o humedad (piscina, estanque, etc.).
- Si su aparato está protegido por una cubierta, asegúrese de retirarla antes de cada uso.
- Los cables alargadores y las tomas de corriente inadecuados pueden quemarse y provocar corrientes de fallo. Existe riesgo de daños materiales y/o personales.
- Utilice únicamente cables de prolongación y tomas de corriente aptos para uso en exteriores, equipados con un enchufe Schuko y con una sección transversal del conductor de 1,5 mm².
- Tienda el cable de alimentación lo más corto posible y nunca más largo de 4 metros.
- Desenrolle completamente los cables alargadores.



El aparato y las piezas accesibles se calientan durante el funcionamiento. Asegúrese de no tocar estas partes calientes. Mantenga a los niños alejados o vigílelos constantemente.

- No mueva nunca el aparato durante el funcionamiento.
- No corte alimentos con un cuchillo directamente sobre la plancha.
- No utilice objetos duros, con bordes afilados – como una espátula – para golpear o dar golpes en la placa de la plancha o en su borde, ya que esto puede dañar o desprender el recubrimiento.
- No guarde objetos sensibles al calor en la repisa directamente debajo de la parrilla, ya que esta emite un calor muy alto durante su funcionamiento.
- No utilice temporizadores externos.
- Después de cada uso del aparato o para limpiarlo, gire el control de temperatura a la posición "OFF" y desenchufe el cable de alimentación.
- Espere a que el aparato se haya enfriado antes de limpiar la carcasa o la bandeja recoge-grasa.
- No utilice limpiadores de alta presión para la limpieza.
- No abra el aparato bajo ninguna circunstancia; póngase en contacto con su distribuidor en caso de avería.
- En caso de avería eléctrica, el aparato deja de calentar hasta 350 °C y desconecta automáticamente la alimentación eléctrica.
- Desenchufe el cable de alimentación de la toma de corriente y póngase en contacto con su distribuidor.

4 | PUESTA EN MARCHA

- Alinee el aparato con los pies regulables en altura de forma que la plancha no descansa sobre el marco de acero.

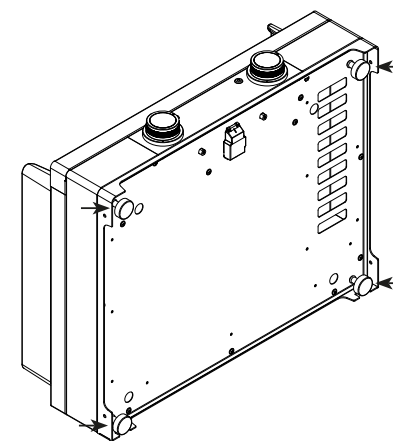

- Antes de conectar el aparato, asegúrese de que el control de temperatura está en la posición "OFF" (1).
- Para ajustar la temperatura deseada, gire el mando de control de temperatura en el sentido de las agujas del reloj (2).
- El indicador luminoso se iluminará en azul y el aparato comenzará a calentarse (3).

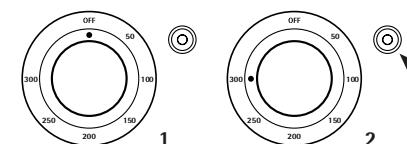

- Cuando se ponga en marcha por primera vez, deje que el aparato funcione durante 10 minutos (puede producirse un ligero olor durante unos instantes).
- Cuando se alcanza la temperatura deseada, el indicador luminoso azul se apaga y el aparato se desconecta. El aparato se enciende de nuevo cuando la temperatura desciende por debajo de la temperatura que usted había ajustado previamente.

- Puede ajustar la temperatura de 0 a 300°C durante todo el proceso de asado.
- Precaliente la plancha a 200 °C y regule la temperatura en función del estado de asado de sus alimentos.

5 | LIMPIEZA Y CUIDADOS

Desenchufe siempre el cable de alimentación de la toma de corriente antes de realizar cualquier operación de mantenimiento!

Es aconsejable vaciar y limpiar la bandeja recoge-grasa después de cada uso. La bandeja recoge-grasa debe limpiarse **cuando la plancha esté fría**.

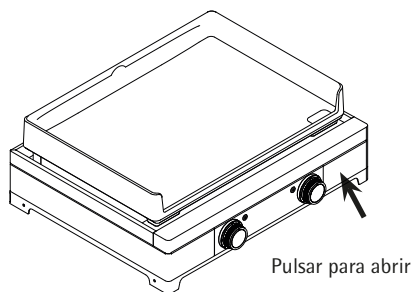

Hay dos formas de limpiar la plancha:

1. **En caliente:** Si la plancha de hierro fundido sigue caliente después de su uso, ¡aproveche para limpiarla! Elimine los restos de cocción con un volteador de acero inoxidable y una esponja de acero inoxidable. Vierta agua directamente sobre la placa caliente y límpiela con una esponja de acero inoxidable empujando los residuos hacia la bandeja recoge-grasa. Para evitar quemaduras, utilice el volteador/espátula de acero inoxidable para mover la esponja de acero inoxidable. Vigile siempre el nivel de llenado de la bandeja recoge-grasa para evitar que rebose. Puede repetir el proceso de limpieza tantas veces

como sea necesario. Si la plancha se enfría demasiado, puede volver a calentarla en cualquier momento

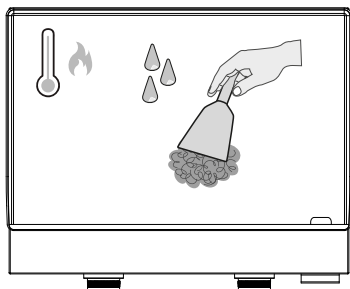

2. **En estado tibio/frío:** Aplique un poco del producto de limpieza a la placa plancha. Si utiliza el limpiador de planchas WMF, déjelo actuar. A continuación, limpie la plancha con una esponja húmeda. Puede repetir el proceso tantas veces como sea necesario. Por último, limpie la plancha con un paño de microfibra para darle un nuevo brillo.

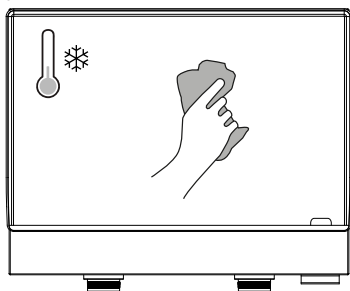

- Si la plancha está caliente, utilice la espátula para limpiarla con la esponja de acero.
- Nunca trate la plancha limpia con aceite o productos similares.
- Si su plancha no se ha utilizado durante mucho tiempo, le recomendamos que la guarde en un lugar seco y protegido de las inclemencias del tiempo.



Cómo limpiar tu plancha:

WMF ofrece productos de limpieza y fundas protectoras para su plancha. No dude en pedir consejo a su distribuidor o visite nuestra página web www.wmf.com

6 | GARANTÍA

El período de garantía cubre 10 años para la superficie de la placa de plancha. Todos los demás componentes cuentan con una garantía legal de 2 años. Durante este tiempo, usted está protegido contra defectos del producto que ya existían en el momento de la compra.

- La garantía entra en vigor el día de la compra del producto.
- Para el servicio relacionado con la garantía, se le pedirá la factura de compra, el nombre del producto y el número de serie (en la placa de características del aparato).

La garantía no se aplica en los siguientes casos:

- Averías no imputables al producto (golpes, rayos, inundaciones, etc.).
- Utilización del aparato sin respetar estas instrucciones.
- Incumplimiento de las normas aplicables para la conexión eléctrica
- Incumplimiento de todas las instrucciones de seguridad.
- Utilización del aparato para fines distintos de los previstos.
- Cualquier modificación del aparato que altere sus características originales.
- Cualquier trabajo realizado fuera de la red de nuestros distribuidores autorizados.
- Cualquier aparato al que le falte la placa de características.
- Cualquier daño al producto debido a un mantenimiento inadecuado, falta de protección o protección no adecuada para el producto durante el almacenamiento.

7 | DATOS TÉCNICOS

Tensión nominal:	230 V, 50–60 Hz
Potencia absorbida:	2500 W (Edition One 45E) 3200 W (Edition One 60E)
Clase de protección:	I
Clase de protección IP:	IPX4
Dimensiones (mm):	L 505 × An 545 × Al 238 (Edition One 45E) L 655 × An 545 × Al 238 (Edition One 60E)



El aparato cumple las Directivas europeas 2014/35/UE y 2014/30/UE.

Protección del medioambiente



¡ ¡ Participe en la conservación del medio ambiente ! !

- ① Su electrodoméstico contiene materiales recuperables y/o reciclables.
- ➔ Entréguelo al final de su vida útil, en un Centro de Recogida Específico o en uno de nuestros Servicios Oficiales Post Venta donde será tratado de forma adecuada.

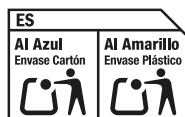

Modificaciones posibles.



**QUESTO DISPOSITIVO È
DESTINATO ESCLUSIVAMENTE
ALL'USO ESTERNO!**

1 | COMPONENTI

- A** Regolatore di temperatura
 - A1** area sinistra
 - A2** area destra
- B** Indicatore luminoso della temperatura
- C** Vaschetta di raccolta del grasso
- D** Cavo di alimentazione

2 | PRIMA DELL'USO

Leggere attentamente le istruzioni per l'uso. Esse contengono importanti istruzioni per l'uso, la sicurezza e la manutenzione dell'apparecchio. La mancata osservanza di queste istruzioni può causare gravi lesioni o danni materiali (ustioni, esplosioni, incendi, ecc.). Le istruzioni devono essere conservate in un luogo sicuro e trasmesse agli utenti successivi. Il prodotto può essere utilizzato per lo scopo previsto solo in conformità alle presenti istruzioni. Questo apparecchio non è destinato all'uso commerciale.

- Rimuovere le coperture in plastica dalle maniglie prima del primo utilizzo.
- Rimuovere sempre la pellicola adesiva dalle parti in acciaio inox prima dell'uso.
- Prima di utilizzare la plancha, rimuovere tutti gli oggetti infiammabili dall'area circostante, ad esempio carta, bottiglie con liquidi infiammabili.

Prima di collegare l'apparecchio, verificare quanto segue:

- che la potenza dell'impianto elettrico sia sufficiente per il corretto funzionamento dell'apparecchio.
- che l'impianto sia conforme alle norme vigenti (diametro dei cavi, protezione dei fusibili) e in buone condizioni.
- che la presa di corrente sia dotata di un conduttore di terra di protezione.
- L'apparecchio deve essere collegato a una presa di corrente a 230 V/50-60 Hz e la presa deve essere protetta da un fusibile da 10 A a 16 A.

3 | IMPORTANTI ISTRUZIONI DI SICUREZZA

- Questo apparecchio è destinato esclusivamente alla cottura alla griglia.
- La piastra deve essere collocata su una superficie orizzontale, non infiammabile e stabile, in grado di resistere alle alte temperature, oppure su un carrello o un modulo WMF.
- Posizionare la piastra in modo che vi sia una distanza minima di un metro da oggetti infiammabili. Inoltre, è necessario mantenere sempre una distanza minima di 2 metri da fonti di acqua o umidità (piscina, stagno, ecc.).
- Se l'apparecchio è protetto da una copertura, assicurarsi di rimuoverla prima di ogni utilizzo.
- Le prolunghe e le prese non adatte possono bruciare e causare correnti di guasto. Esiste il rischio di danni a cose e/o persone.
- Utilizzare solo cavi di prolunga e prese adatte all'uso esterno, dotate di spina Schuko e con una sezione dei conduttori di 1,5 mm².
- Posare il cavo di alimentazione il più corto possibile e mai più lungo di 4 metri.
- Svolgere completamente i cavi di prolunga.



L'apparecchio e le parti accessibili si surriscaldano durante il funzionamento. Assicurarsi che queste parti calde non vengano toccate. I bambini devono essere tenuti a distanza o costantemente sorvegliati.

- Non spostare mai l'apparecchio durante il funzionamento.
- Non tagliare gli alimenti con un coltello direttamente sulla piastra della plancha.
- Non utilizzare oggetti duri, con spigoli vivi o appuntiti – come una spatola – per colpire o battere sulla piastra della plancha o sul suo bordo, poiché ciò potrebbe danneggiare o staccare il rivestimento.
- Non riporre oggetti sensibili al calore sul ripiano direttamente sotto la griglia, poiché durante il funzionamento la griglia emette calore molto elevato.
- Non utilizzare timer esterni.
- Dopo ogni utilizzo dell'apparecchio o per la pulizia, portare il regolatore di temperatura su "OFF" e scollegare il cavo di alimentazione.
- Attendere che l'apparecchio si sia raffreddato prima di pulire l'alloggiamento o la vaschetta di raccolta del grasso.
- Non utilizzare un'idropulitrice per la pulizia.
- Non aprire l'apparecchio in nessun caso; in caso di malfunzionamento, rivolgersi al rivenditore.
- In caso di guasto elettrico, l'apparecchio interrompe il riscaldamento fino a 350 °C e interrompe automaticamente l'alimentazione elettrica.
- Scollegare il cavo di alimentazione dalla presa e contattare il rivenditore.

4 | COMMISSIONE

- Allineare l'apparecchio con i piedini regolabili in altezza in modo che la plancha non poggi sul telaio in acciaio.

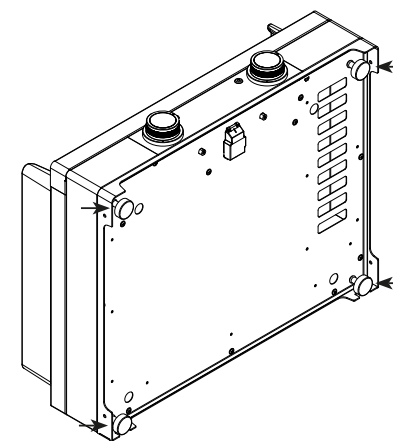

- Prima di collegare l'apparecchio, accertarsi che il regolatore di temperatura sia in posizione "OFF" (1).
- Per impostare la temperatura desiderata, ruotare la manopola di regolazione della temperatura in senso orario (2).
- La spia si accende in blu e l'apparecchio inizia a riscaldarsi (3).

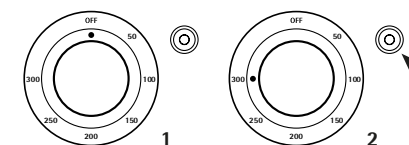

- Alla prima accensione, l'apparecchio deve essere lasciato in funzione per 10 minuti (per alcuni istanti si può avvertire un leggero odore).

- Quando si raggiunge la temperatura desiderata, la spia blu si spegne e l'apparecchio si spegne. L'apparecchio si riaccende quando la temperatura scende al di sotto di quella precedentemente impostata.
- È possibile impostare la temperatura da 0 a 300°C durante l'intero processo di grigliatura.
- Preriscaldare la plancha a 200 °C e regolare la temperatura in base alle condizioni di cottura degli alimenti.

5 | PULIZIA E CURA

Sc Collegare sempre il cavo di alimentazione dalla presa di corrente prima di effettuare la manutenzione!

Si consiglia di svuotare e pulire la vaschetta di raccolta del grasso dopo ogni utilizzo. La vaschetta di raccolta dei grassi deve essere pulita **quando la plancha è fredda**.

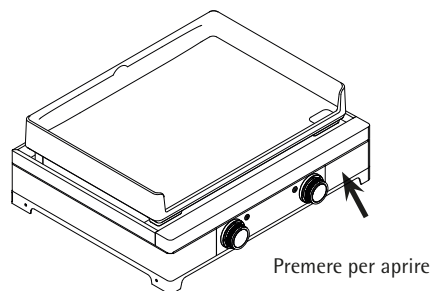

Esistono due modi per pulire la plancha:

1. **Quando è calda:** Se la piastra in ghisa è ancora calda dopo l'uso, cogliete l'occasione per pulirla! Rimuovere i residui di cottura con un giradischi e una spugna in acciaio inox. Versare l'acqua direttamente sulla piastra calda e pulirla con una spugna in acciaio inox spingendo semplicemente i residui verso la vaschetta di raccolta del grasso. Per evitare scottature, utilizzare il giradischi/spatola in acciaio inox per spostare la spugna in acciaio inox. Tenere sempre d'occhio il livello

di riempimento della vaschetta di raccolta del grasso per evitare che trabocchi. È possibile ripetere il processo di pulizia tutte le volte che è necessario. Se la piastra plancha si raffredda troppo, è possibile riscaldarla in qualsiasi momento

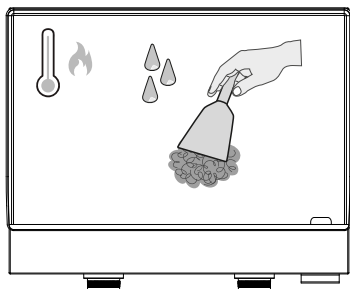

2. **In condizioni di tiepidezza/freddezza:** Applicare un po' di detergente sulla piastra in ghisa. Se si utilizza il detergente per piastra WMF, lasciarlo agire. Pulire quindi la piastra con una spugna bagnata. È possibile ripetere il processo tutte le volte che è necessario. Infine, pulire la piastra con un panno in microfibra per ridare lucentezza alla plancha.

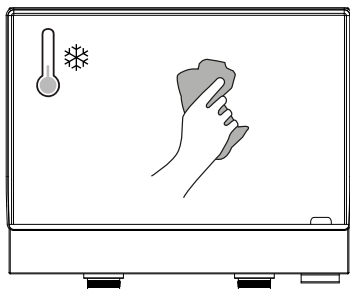

- Se la piastra è calda, utilizzare la spatola per pulirla con la spugna d'acciaio.
- Non trattare mai la piastra pulita con olio o prodotti simili.
- Se la piastra non è stata utilizzata per molto tempo, si consiglia di conservarla in un luogo asciutto e al riparo dalle intemperie.



Come pulire la tua plancha:

WMF offre detergenti e coperture protettive per la vostra piastra. Non esitate a chiedere consiglio al vostro rivenditore o a visitare il nostro sito web www.wmf.com

6 | GARANZIA

Il periodo di garanzia copre 10 anni per la superficie della piastra della plancha. Tutti gli altri componenti sono coperti da una garanzia legale di 2 anni. Durante questo periodo, siete tutelati contro i difetti del prodotto già presenti al momento dell'acquisto.

- La garanzia entra in vigore il giorno dell'acquisto del prodotto.
- Per l'assistenza post-vendita in relazione alla garanzia, è necessario fornire la fattura d'acquisto, il nome del prodotto e il numero di serie (sulla targhetta dell'apparecchio).

La garanzia non si applica nei seguenti casi:

- Malfunzionamenti non imputabili al prodotto (urti, fulmini, allagamenti, ecc.).
- Utilizzo dell'apparecchio senza rispettare le presenti istruzioni.
- Mancata osservanza delle norme vigenti in materia di collegamento elettrico
- Mancata osservanza di tutte le istruzioni di sicurezza.
- Utilizzo dell'apparecchio per scopi diversi da quelli per cui è stato concepito.
- Qualsiasi modifica dell'apparecchio che ne comprometta le caratteristiche originali.
- Qualsiasi intervento effettuato al di fuori della rete dei nostri rivenditori autorizzati.
- Qualsiasi apparecchio privo della targhetta identificativa.
- Qualsiasi danno al prodotto dovuto a manutenzione inadeguata, mancanza di protezione o protezione non adatta al prodotto durante lo stoccaggio.

7 | DATI TECNICI

Tensione nominale:	230 V, 50–60 Hz
Potenza assorbita:	2500 W (Edition One 45E) 3200 W (Edition One 60E)
Classe di protezione:	I
Classe di protezione IP:	IPX4
Dimensioni (mm):	L 505 × L 545 × A 238 (Edition One 45E) L 655 × L 545 × A 238 (Edition One 60E)



L'apparecchio è conforme alle direttive europee 2014/35/UE e 2014/30/UE.

Tutela dell'ambiente



Partecipiamo alla protezione dell'ambiente!

- ① Il vostro apparecchio è composto da diversi materiali che possono essere riciclati.
- ➔ Lasciatelo in un punto di raccolta o presso un Centro Assistenza Autorizzato.

Possibili modifiche.



DIT APPARAAT IS ALLEEN BEDOELD VOOR GEBRUIK BUITENSHUIS!

1 | ONDERDELEN

- A Temperatuurregelaar
 - A1 linker gedeelte
 - A2 rechter gebied
- B Controlelampje temperatuur
- C Vetopvangbak
- D Netkabel

2 | VOOR GEBRUIK

Lees de gebruiksaanwijzing zorgvuldig door. Deze bevat belangrijke instructies voor het gebruik, de veiligheid en het onderhoud van het apparaat. Het niet opvolgen van deze instructies kan leiden tot ernstig letsel of materiële schade (brandwonden, explosies, brand, enz.). De instructies moeten goed worden bewaard en doorgegeven aan volgende gebruikers. Het product mag alleen worden gebruikt voor het doel waarvoor het is bestemd in overeenstemming met deze instructies. Dit apparaat is niet bedoeld voor commercieel gebruik.

- Verwijder voor het eerste gebruik de plastic afdekplaatjes van de handgrepen.
- Verwijder voor gebruik altijd de plaklaag van de roestvrijstalen onderdelen.
- Verwijder voor gebruik van uw plancha alle brandbare voorwerpen uit de omgeving, zoals papier, flessen met brandbare vloeistoffen.

Controleer het volgende voordat u het apparaat aansluit:

- of het vermogen van uw elektrische installatie voldoende is voor een goede werking van het apparaat.
- of uw installatie voldoet aan de geldende normen (kabeldoorsnede, zekering) en in goede staat is.
- of uw stopcontact voorzien is van een aardleiding.
- Het apparaat moet worden aangesloten op een stopcontact van 230 V/50–60 Hz en het stopcontact moet worden beveiligd met een zekering van 10 tot 16 A.

3 | BELANGRIJKE VEILIGHEIDSinSTRUCTIES

- Dit apparaat is uitsluitend bestemd voor het grillen van voedsel.
- De plancha moet op een horizontaal, onbrandbaar en stabiel oppervlak worden geplaatst dat bestand is tegen hoge temperaturen of op een WMF trolley of module.
- Plaats de plancha op een minimale afstand van één meter van brandbare voorwerpen. Bovendien moet er altijd een minimale afstand van 2 meter worden aangehouden tot water- of vochtbronnen (zwembad, vijver, enz.).
- Als uw apparaat wordt beschermd door een afdekking, moet u deze voor elk gebruik verwijderen.
- Ongeschikte verlengkabels en stopcontacten kunnen verbranden en foutstromen veroorzaken. Er bestaat een risico op schade aan eigendommen en/of persoonlijk letsel.
- Gebruik alleen verlengkabels en stekkerdozen die geschikt zijn voor gebruik buitenshuis, voorzien zijn van een Schuko-stekker en een geleiderdoorsnede hebben van 1,5 mm².
- Leg de voedingskabel zo kort mogelijk en nooit langer dan 4 meter.
- Rol verlengkabels volledig af.



Het apparaat en de toegankelijke onderdelen worden heet tijdens het gebruik. Zorg ervoor dat deze hete onderdelen niet worden aangeraakt. Kinderen moeten op afstand worden gehouden of voortdurend onder toezicht staan.

- Verplaats het apparaat nooit tijdens het gebruik.
- Snijd geen voedsel met een mes rechtstreeks op de plancha-plaat.
- Gebruik geen harde, scherpgerande of puntige voorwerpen – zoals een spatel – om op de planchaplait of de rand ervan te slaan of te kloppen, omdat dit de coating kan beschadigen of doen loslaten.
- Plaats geen hittegevoelige voorwerpen op het rek direct onder de grill, omdat de grill tijdens gebruik zeer hoge temperaturen afgeeft.
- Gebruik geen externe timers.
- Zet na elk gebruik van het apparaat of voor het schoonmaken de temperatuurregeling op "OFF" en trek de stekker uit het stopcontact.
- Wacht tot het apparaat is afgekoeld voordat u de behuizing of de vetopvangbak schoonmaakt.
- Gebruik geen hogedrukreiniger voor het reinigen.
- Open het apparaat in geen geval; neem contact op met uw dealer in geval van een storing.
- In geval van een elektrische storing stopt het apparaat met opwarmen tot 350 °C en schakelt het automatisch uit.
- Haal de stekker uit het stopcontact en neem contact op met uw dealer.

4 | INSCRIVING

- Lijn het apparaat uit met de in hoogte verstelbare voetjes zodat de plancha niet op het staten frame rust.

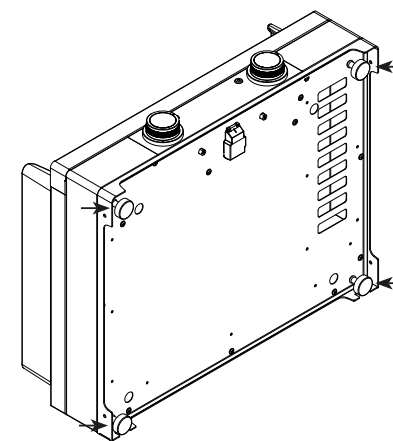

- Controleer voordat u het apparaat aansluit of de temperatuurregeling in de stand "OFF" (1) staat.
- Draai de temperatuurregelknop met de klok mee (2) om de gewenste temperatuur in te stellen.
- Het controlelampje wordt blauw en het apparaat begint op te warmen (3).

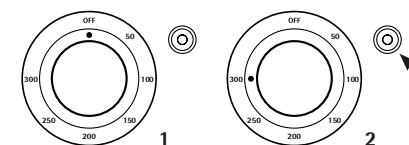

- Laat het apparaat bij de eerste keer opstarten 10 minuten draaien (er kan enkele ogenblikken een lichte geur vrijkomen).
- Als de gewenste temperatuur bereikt is, dooft het blauwe controlelampje en schakelt het apparaat uit. Het apparaat schakelt weer in als de temperatuur onder de eerder ingestelde temperatuur komt.

- Je kunt de temperatuur instellen van 0 tot 300°C tijdens het hele grillproces.
- Verwarm de plancha voor op 200 °C en regel de temperatuur afhankelijk van de grilltoestand van je eten.

5 | SCHOONMAKEN EN ONDERHOUD

Trek altijd de stekker uit het stopcontact voordat je onderhoud uitvoert!

Het is raadzaam om de vetopvangbak na elk gebruik te legen en schoon te maken. De vetopvangbak moet gereinigd worden **als de plancha koud is**.

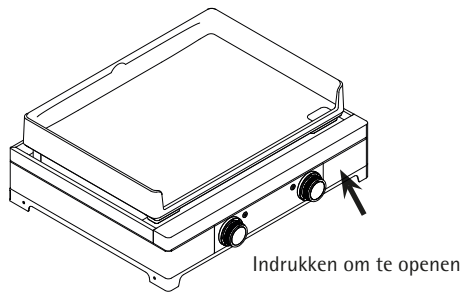

Er zijn twee manieren om de plancha te reinigen:

1. **Wanneer de plancha heet is:** Als de gietijzeren plaat na gebruik nog heet is, maak dan van de gelegenheid gebruik om hem schoon te maken! Verwijder de kookresten met een roestvrijstalen draaischijf en een roestvrijstalen spons. Giet water rechtstreeks op de kookplaat en maak hem schoon met een roestvrijstalen spons door de resten gewoon naar de vetopvangbak te duwen. Gebruik de roestvrijstalen spatel om de roestvrijstalen spons te verplaatsen om brandwonden te voorkomen. Houd altijd het niveau van de

vetopvangbak in de gaten om te voorkomen dat deze overloopt. Je kunt het reinigingsproces zo vaak als nodig herhalen. Als de plancha-plaat te veel afkoelt, kun je hem op elk moment opnieuw opwarmen

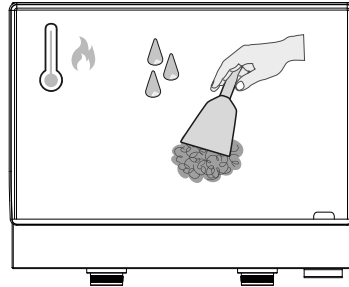

2. **In lauwe/koude toestand:** Breng wat van het reinigingsmiddel aan op de gietijzeren plaat. Als je WMF Plancha Cleaner gebruikt, laat het dan inwerken. Maak de plaat vervolgens schoon met een natte spons. Je kunt dit proces zo vaak als nodig herhalen. Reinig de plaat tot slot met een microvezeldoek om je plancha een nieuwe glans te geven.

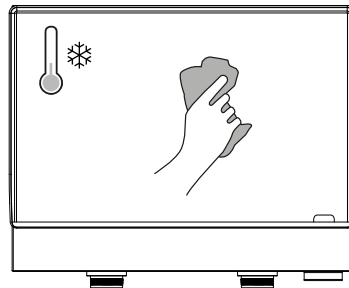

- Als de plaat heet is, gebruik dan de spatel om ze schoon te maken met de stalen spons.
- Behandel de gereinigde planchaplaat nooit met olie of soortgelijke producten.
- Als je plancha lange tijd niet gebruikt is, raden we je aan om hem op een droge plaats op te bergen, uit de buurt van slecht weer.



Hoe maak je je plancha schoon:

WMF biedt reinigingsmiddelen en beschermhoezen voor je plancha. Aarzel niet om je dealer om advies te vragen of bezoek onze website www.wmf.com

6 | GARANTIE

De garantieperiode bedraagt 10 jaar voor het oppervlak van de planchaplaat. Voor alle andere onderdelen geldt een wettelijke garantie van 2 jaar. Binnen deze periode bent u beschermd tegen productgebreken die al bij aankoop aanwezig waren.

- De garantie gaat in op de dag van aankoop van het product.
- Voor service in verband met de garantie wordt u gevraagd de aankoopfactuur, de naam van het product en het serienummer (op het typeplaatje van het apparaat) te overleggen.

De garantie is niet van toepassing in de volgende gevallen:

- Storingen die niet te wijten zijn aan het product (stoten, blikseminslag, overstrooming, enz.).
- Gebruik van het apparaat zonder deze instructies in acht te nemen.
- Het niet naleven van de geldende regels voor elektrische aansluiting
- Het niet naleven van alle veiligheidsvoorschriften.
- Gebruik van het apparaat voor andere doeleinden dan waarvoor het bestemd is.
- Elke wijziging aan het apparaat die afbreuk doet aan de oorspronkelijke kenmerken.
- Alle werkzaamheden die buiten het netwerk van onze erkende dealers worden uitgevoerd.
- Elk apparaat waarvan het typeplaatje ontbreekt.
- Schade aan het product als gevolg van onvoldoende onderhoud, gebrek aan bescherming of bescherming die niet geschikt is voor het product tijdens opslag.

7 | TECHNISCHE GEGEVENS

Nominale spanning: 230 V, 50–60 Hz
Opgenomen vermogen: 2500 W (Edition One 45E)
3200 W (Edition One 60E)

Beschermingsklasse: I

IP Beschermingsklasse: IPX4

Afmetingen (mm): L 505 × B 545 × H 238 (Edition One 45E)
L 655 × B 545 × H 238 (Edition One 60E)



Het apparaat voldoet aan de Europese richtlijnen 2014/35/EU en 2014/30/EU.

Milieubescherming



Wees vriendelijk voor het milieu!

- ① Uw apparaat bevat materialen die geschikt zijn voor hergebruik.
- ➔ Lever het in bij het milieustation in uw gemeente of bij onze technische dienst.

Wijzigingen mogelijk.



ESTE APARELHO DESTINA-SE APENAS A SER UTILIZADO NO EXTERIOR!

1 | COMPONENTES

- A** Controlador de temperatura
 - A1** zona esquerda
 - A2** área direita
- B** Luz indicadora de temperatura
- C** Tabuleiro de recolha de gordura
- D** Cabo de alimentação

2 | ANTES DE UTILIZAR

Leia atentamente o manual de instruções. Este contém instruções importantes para a utilização, a segurança e a manutenção do aparelho. O não cumprimento destas instruções pode provocar ferimentos graves ou danos materiais (queimaduras, explosões, incêndios, etc.). As instruções devem ser guardadas num local seguro e transmitidas aos utilizadores seguintes. O produto só pode ser utilizado para o fim a que se destina e de acordo com estas instruções. Este aparelho não se destina a uma utilização comercial.

- Retirar as tampas de plástico das pegas antes da primeira utilização.
- Retirar sempre a película adesiva das peças de aço inoxidável antes da utilização.
- Antes de utilizar a sua plancha, retire todos os objectos inflamáveis da área circundante, por exemplo, papel, garrafas com líquidos inflamáveis.

Antes de ligar o aparelho, verifique o seguinte:

- que a potência da sua instalação eléctrica é suficiente para o bom funcionamento do aparelho.
- se a sua instalação está em conformidade com as normas aplicáveis (diâmetro do cabo, protecção dos fusíveis) e se está em bom estado.
- que a sua tomada de corrente está equipada com um condutor de terra de protecção.
- O aparelho deve ser ligado a uma tomada de 230 V/50–60 Hz e a tomada deve ser protegida por um fusível de 10 A a 16 A.

3 | INSTRUÇÕES DE SEGURANÇA IMPORTANTES

- Este aparelho destina-se exclusivamente a grelhar alimentos.
- A plancha deve ser colocada sobre uma superfície horizontal, não inflamável e estável que possa suportar temperaturas elevadas ou sobre um carrinho ou módulo WMF.
- Coloque a plancha a uma distância mínima de um metro de objectos inflamáveis. Além disso, deve ser sempre mantida uma distância mínima de 2 metros de fontes de água ou humidade (piscina, lago, etc.).
- Se o seu aparelho estiver protegido por uma tampa, não se esqueça de a retirar antes de cada utilização.
- Os cabos de extensão e as tomadas inadequados podem queimar e provocar correntes de defeito. Existe o risco de danos materiais e/ou pessoais.
- Utilize apenas cabos de extensão e tomadas que sejam adequados para utilização no exterior, que estejam equipados com uma ficha Schuko e que tenham uma secção transversal do condutor de 1,5 mm².
- Colocar o cabo de alimentação o mais curto possível e nunca com mais de 4 metros de comprimento.
- Desenrolar completamente os cabos de extensão.



O aparelho e as peças acessíveis ficam quentes durante o funcionamento. Não tocar nessas partes quentes. As crianças devem ser mantidas à distância ou ser constantemente vigiadas.

- Nunca desloque o aparelho durante o funcionamento.
- Não cortar os alimentos com uma faca directamente sobre a placa da plancha.
- Não utilize objetos duros, com arestas afiadas ou pontiagudas – como uma espátula – para bater ou golpear a chapa da plancha ou a sua borda, pois isso pode danificar ou soltar o revestimento.
- Não guarde objetos sensíveis ao calor na prateleira directamente abaixo da grelha, pois ela emite muito calor durante o funcionamento.
- Não utilizar temporizadores externos.
- Após cada utilização do aparelho ou para limpeza, coloque o controlo da temperatura em "OFF" e desligue o cabo de alimentação.
- Aguardar que o aparelho arrefeça antes de limpar a caixa ou o tabuleiro de recolha de gorduras.
- Não utilizar um aparelho de limpeza a alta pressão para a limpeza.
- Não abra o aparelho em caso algum; contacte o seu revendedor em caso de avaria.
- Em caso de avaria eléctrica, o aparelho pára de aquecer até 350 °C e desliga automaticamente a alimentação eléctrica.
- Desligue o cabo de alimentação da tomada e contacte o seu revendedor.

4 | COLOCAÇÃO EM FUNCIONAMENTO

- Alinhar o aparelho com os pés reguláveis em altura para que a plancha não se apoie na estrutura de aço.

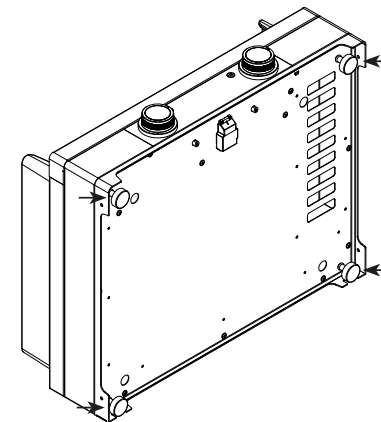

- Antes de ligar o aparelho, certifique-se de que o controlo da temperatura está na posição "OFF" (1).
- Para regular a temperatura desejada, rode o botão de regulação da temperatura no sentido dos ponteiros do relógio (2).
- O indicador luminoso acende-se a azul e o aparelho começa a aquecer (3).

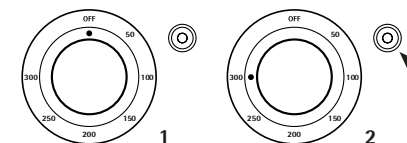

- Aquando da primeira colocação em funcionamento, o aparelho deve funcionar durante 10 minutos sem aquecimento (pode ocorrer um ligeiro odor durante alguns instantes).
- Quando a temperatura desejada é atingida, o indicador luminoso azul apaga-se e o aparelho desliga-se. O aparelho liga-se novamente quando a temperatura desce abaixo da temperatura previamente definida.

- A temperatura pode ser regulada de 0 a 300°C durante todo o processo de grelhar.
- Pré-aqueça a plancha a 200 °C e regule a temperatura em função do estado de grelhagem dos seus alimentos.

5 | LIMPEZA E CUIDADOS

Desligue sempre o cabo de alimentação da tomada antes de efetuar qualquer manutenção!

É aconselhável esvaziar e limpar o tabuleiro de recolha de gorduras após cada utilização. O tabuleiro de recolha de gorduras deve ser limpo **quando a plancha estiver fria**.

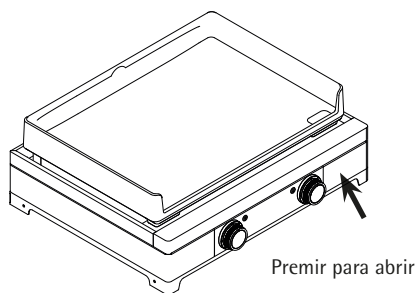

Existem duas formas de limpar a plancha:

1. **Quando está quente:** Se a placa de ferro fundido ainda estiver quente após a utilização, aproveite a oportunidade para a limpar! Retirar os resíduos de cozedura com uma espátula de aço inoxidável e uma esponja de aço inoxidável. Deite água diretamente sobre a placa quente e limpe-a com uma esponja de aço inoxidável, empurrando simplesmente os resíduos para o tabuleiro de recolha de gorduras. Para evitar queimaduras, utilize a espátula de aço inoxidável para deslocar a esponja de aço inoxidável. Tenha sempre em atenção o nível de enchimento do tabuleiro de recolha

de gorduras para evitar que transborde. Pode repetir o processo de limpeza as vezes que forem necessárias. Se a placa da plancha arrefecer demasiado, pode voltar a aquecê-la em qualquer altura

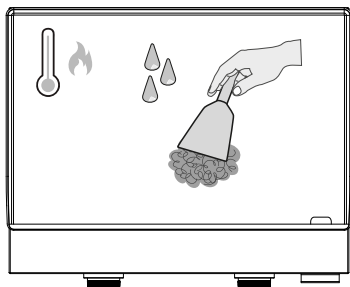

2. **Em estado morno/frio:** Aplicar um pouco do produto de limpeza na placa de ferro fundido. Se estiver a utilizar o WMF Plancha Cleaner, deixe-o atuar. Em seguida, limpe a placa com uma esponja húmida. Pode repetir o processo as vezes que forem necessárias. Por fim, limpe o prato com um pano de microfibras para dar um novo brilho à sua plancha.

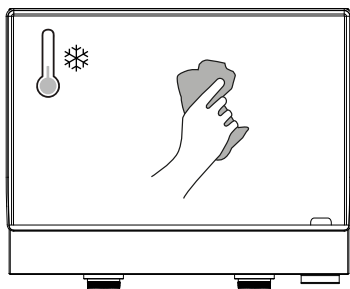

- Se a chapa estiver quente, utilize a espátula para a limpar com a esponja de aço.
- Nunca tratar a chapa da plancha limpa com óleo ou produtos semelhantes.

- Se a sua plancha não for utilizada durante muito tempo, recomendamos que a guarde num local seco e ao abrigo das intempéries.



Como limpar a sua plancha:

A WMF oferece produtos de limpeza e capas de proteção para a sua plancha. Não hesite em pedir conselhos ao seu revendedor ou visite o nosso sítio Web www.wmf.com

6 | GARANTIA

O período de garantia cobre 10 anos para a superfície da placa de plancha. Todos os outros componentes têm uma garantia legal de 2 anos. Durante esse período, você está protegido contra defeitos do produto que já existiam no momento da compra.

- A garantia entra em vigor no dia da compra do produto.
- Para o serviço de garantia, é-lhe pedido que apresente a fatura de compra, o nome do produto e o número de série (na placa de identificação do aparelho).

A garantia não se aplica nos seguintes casos:

- Avarias não imputáveis ao produto (impacto, raio, inundação, etc.).
- Utilização do aparelho sem respeitar as presentes instruções.
- Não cumprimento das regras aplicáveis à ligação eléctrica
- O não cumprimento de todas as instruções de segurança.
- Utilização do aparelho para fins diferentes daqueles a que se destina.
- Qualquer modificação do aparelho que prejudique as suas características originais.
- Qualquer intervenção efectuada fora da rede dos nossos revendedores autorizados.
- Qualquer aparelho sem a placa de identificação.
- Qualquer dano no produto devido a uma manutenção inadequada, falta de proteção ou proteção não adequada ao produto durante o armazenamento.

7 | ESPECIFICAÇÕES TÉCNICAS

Tensão nominal:	230 V, 50–60 Hz
Consumo de energia:	2500 W (Edition One 45E) 3200 W (Edition One 60E)
Classe de proteção:	I
Classe de proteção IP:	IPX4
Dimensões (mm):	C 505 × L 545 × A 238 (Edition One 45E) C 655 × L 545 × A 238 (Edition One 60E)

 O aparelho está em conformidade com as Diretivas Europeias 2014/35/UE e 2014/30/UE.

Proteger o ambiente



**Protecção do ambiente
em primeiro lugar!**

- ① O seu aparelho contém materiais valiosos que podem ser recuperados ou reciclados.
- ➔ Entregue-o num ponto de recolha para possibilitar o seu tratamento.

Alterações possíveis.

These instructions are also available on our
website: wmf.com

WMF Business Unit Consumer GmbH

WMF Platz 1
73312 Geislingen/Steige
Germany

+49 (0)7331 256 256
contact@wmf.com
wmf.com

CMMF 3213000021 | Model 04 2501 0071
CMMF 3213000022 | Model 04 2502 0071

3201114345/02